

专科护理

高龄皮肤结核伴下肢慢性溃疡患者的精细化护理

□王赵杰

护理实践

皮肤结核是由结核分枝杆菌直接侵犯皮肤,或由其他脏器结核灶中的结核分枝杆菌经血液循环、淋巴系统播散至皮肤组织所引发的皮肤损害。结核分枝杆菌的毒力并不特别强,人群感染后仅5%~10%会发病。皮肤结核的发病率与肺结核相近,在发展中国家和贫困人群中更为常见。人型结核分枝杆菌是皮肤结核的主要致病菌,牛型结核分枝杆菌偶尔也可引起皮肤结核。

案例分析

患者为高龄人群,确诊皮肤结核(结核分枝杆菌核酸检测阳性),双下肢及足部存在多发慢性溃疡。创面表现为局部组织坏死、基底潮红、糜烂渗液,覆盖黄白色痂皮与血痂,伴有大量脓性分泌物、瘙痒、疼痛及恶臭,NRS(数字等级评定量表)疼痛评分为6分。同时,患者合并低蛋白血症、营养状况不佳及焦虑情绪。

精准疼痛与创面管理
针对患者高龄、溃疡持续疼痛的特点,构建了“多模式镇痛+精细化创面护理”体系:分层镇痛:清创前,遵医嘱联合使用塞来昔布与氟比洛芬酯,用药后动态评估疼痛评分,监测镇痛效果;换药前15分钟于创面涂抹利多卡因凝胶,实施局部表面麻醉,减轻操作刺激。

创面阶梯处理:以“清创-抗感染-促修复”为核心流程开展操作。首先,使用生理盐水浸湿敷料以软化痂皮,随后轻柔移除坏死组织,操作过程中需避免机械性撕扯。其次,进入感染期时,采用银离子抑菌剂联合抗菌敷料,既能有效控制感染,又可吸收脓性渗液;待创面进入修复期,使用生物凝胶敷料,通过调节创面微环境,加速肉芽组织生长。最后,外层覆盖无菌泡沫敷

料,以减少换药时的二次损伤,并缓冲局部压力。
疼痛预防:通过抬高患肢以减轻肿胀,指导患者借助深呼吸、听音乐等方式分散注意力;叮嘱其穿着宽松衣物,修剪指甲并在夜间佩戴棉质手套,避免搔抓与摩擦,从源头减少继发疼痛。

规范消毒隔离与感染控制
结合结核病的传播特点,全面落实感染防控措施。

环境净化:每日早晚各开窗通风30分钟,同时配合紫外线灭菌灯照射,以降低室内飞沫浓度,减少结核分枝杆菌的传播风险。

患者宣教:强化卫生习惯培养,指导患者将痰液吐入含消毒液的专用痰杯,严禁随地吐痰;痰杯需每日更换,并进行高压消毒。同时告知患者,咳嗽、打喷嚏时应使用纸巾遮

掩口鼻;外出时需规范佩戴口罩,避免前往公共场所,以切断飞沫传播途径。

局部感染管控:针对创面脓性分泌物,结合药敏试验结果选用针对性抗生素,并联合银离子敷料持续抑菌,以防止感染扩散。

个体化营养支持
结核属于高消耗性疾病,需联合营养科会诊制定营养方案:

营养目标:每日热量摄入较普通人增加10%~20%,蛋白质按1.5克/公斤~2.0克/公斤体重补充,遵循“高热量、高蛋白、高维生素”原则。

饮食优化:优质蛋白以鱼、瘦肉、鸡蛋、牛奶、豆制品为主,每餐保证1种~2种;主食以米、面、杂粮为主,占总热量的50%~60%。考虑到患者高龄且胃肠功能较弱,将每日三餐调整为5餐~6餐,通过少食

多餐减轻消化负担;餐前协助患者清洁口腔,以改善食欲,提升其对营养摄入的依从性。

全方位心理与并发症护理

心理干预:针对患者因对疾病认知不足、病程较长而产生的焦虑、恐惧情绪,护理人员主动关心患者,向其讲解皮肤结核的病因、治疗方案及成功病例,帮助其树立康复信心;通过看电视、听广播、与家人聊天等方式舒缓情绪,必要时邀请心理医师介入干预。

并发症防控:重点监测下肢动脉缺血风险,密切观察下肢疼痛、皮温、色泽及动脉搏动情况;心肾功能正常者需保证每日饮水量在1500毫升~2000毫升之间,以降低血液黏稠度;遵医嘱使用抗凝药物时,应严格监测牙龈出血、皮下瘀斑等出血倾向,确保用药安全。

护理成效

经规范专科护理与抗结核治疗,患者创面逐步愈合。出院后复查显示,溃疡范围缩小,坏死组织及脓性渗液显著减少,新鲜肉芽组织生长良好;疼痛、瘙痒及恶臭症状明显缓解,NRS疼痛评分降至2分;营养状况得到改善,焦虑情绪有所减轻,治疗依从性显著提高。

高龄皮肤结核伴下肢溃

疡患者的护理需兼顾局部创面处理、全身营养支持、感染防控与心理疏导。通过多学科协作、精细化操作与个体化干预,可有效促进创面愈合、

控制结核分枝杆菌传播,提升患者生活质量,为同类病例的专科护理提供实践参考。
(作者供职于河南省胸科医院)

小发明

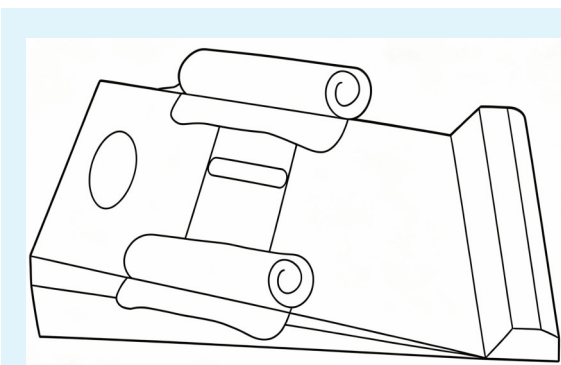

带卷被斜坡垫的简易结构示意图

技术背景

目前,婴儿使用的斜坡垫两侧多为靠背结构,无法满足同时覆盖婴儿身体的需求。同时,在婴儿睡眠过程中,很容易发生侧睡的情况,这会严重影响婴儿的呼吸、消化功能。此外,平整的面板还易导致婴儿头部睡扁。为解决这一问题,有必要设计一种带卷被斜坡垫。

创新内容

这种带卷被斜坡垫主要包括调节垫、贴身垫、防滑脚垫。贴身垫设置在调节垫的上方,防滑脚垫设置在调节垫的底端。其中,贴身垫上方两侧设置有卷被,在两侧卷被之间设置有与卷被平行且可移动的护胸短柱。护胸短柱可通过布套套在底布上,其底部两端固定在贴身垫上方的两侧。贴身垫上部设置有稍凹陷的定型槽,以便婴儿头部舒适放置并实现规则定型。

贴身垫的内芯下层为天然椰棕,上层为天然乳胶,接触面采用莫代尔面料,具有良好的透气性,可护脊且不易滋生细菌。下方的调节垫为高密度海绵材质,不易塌陷,能提供有效支撑。婴儿吮奶后,可根据婴儿的具体情况轻轻抽出调节垫,不会影响宝宝的睡眠。

有益效果

这种带卷被斜坡垫,能在婴儿睡觉时,特别是在婴儿吮奶后睡觉时使用。斜坡垫的两侧设置的卷被既可作为靠背,也可以作为被褥。凹陷的定型槽能有效防止婴儿头部睡扁;卷被之间的护胸短柱可防止婴儿侧睡,从而很好地保护婴儿的健康成长。此外,该斜坡垫结构简单,使用方便,适宜推广使用。

(作者供职于永城市中心医院)

一种带卷被斜坡垫

□韩松玲 文/图

以针为媒 融通世界

——2026中国·郑州国际针灸大会奏响中医药传承创新强音

本报记者 丁玲 通讯员 赵华

传承创新 打造中医针灸高地

近年来,河南省和郑州市高度重视中医药工作。2024年,由省、市联合创建的国家医学中心(中医类)获批并进入实质性建设阶段。郑州市中医院承担针灸专业能力提升任务,聚焦核心领域开展攻关,致力于打造优势专科集群。

在此基础上,郑州市携手世界针灸学会联合会,计划以郑州市中医院为依托,建设具有国际影响力的中医针灸中心,打造“一基地三中心”(中医针灸学会基地、诊疗中心、研究中心及国际交流中心),旨在推动郑州成为有重要影响力的针灸诊疗服务高地、新技术发源地、成果产出地、人才聚集地和培养地。

合作互鉴 优质资源落地郑州

开幕式上,多项重要合作项目集中落地,成为大会的突出亮点。

郑州市中医院引进管氏特殊针法学术流派、辽宁彭氏眼针学术流派、靳三针疗法流派、岭南火针疗法等全国知名针灸学术流派及专家团队,通过引进顶尖学术资源,进一步提升区域针灸临床与科研水平。郑州市中医院还与加拿大生瑞国际中医学院签订合作备忘录,双方将围绕针灸技术研究、专业人才培养、科研项目协作及医院管理创新等领域开展深度合作,共同推动中医药技术的国际化发展与创新应用。

同时,依托郑州市中医院,成立郑州中医针灸研究院发展中心。该中心将聚焦针灸临床研究、技术创新、人才引进与培养,着力推动针灸科研成果的转化与临床应用,助力郑州打造“针灸技术创新高地”。

惠民便民 中医针灸走进百姓生活

大会坚持“专业盛会”与“全民共享”并重,组织了一系列兼具文化厚度与参与温度的惠民活动。在黄河迎宾馆主会场,设置了40个标准展位,分为“主题展览展示区”和“流派交流体验区”。

“主题展览展示区”贯通传统与现代,系统呈现从传统针灸到智能化、数字化的创新发展历程,重点展示艾材、传统中医器具、智能化针灸设备、岐黄针灸大模型等前沿成果。

“流派交流体验区”主要进行中医针灸流派及特色技术展示,突出中医学术传承与体验。内容涵盖本地代表流派(如帖氏飞针、常氏三绝、楚氏针灸等)、国内知名流派(如靳三针、管氏针灸、彭氏眼针、岭南火针、邵氏针灸、黄氏针灸等),以及特色技术(如功能针刀、九宫点穴、全息刮痧、平乐郭氏正骨等)。

大会同步组织开展首届郑州岐黄文化宣传周活动(4月16日~23日),打造中医文化盛宴;同时在金融岛、二砂文创园开展大型义诊与中医药文化夜市活动(4月17日~4月19日)。

以会聚力 郑州针灸跑出发展加速度

本次大会不仅提升了郑州针灸的行业影响力,还带动了临床诊疗、科研创新与产业发展的协同并进。从名医团队落地到成立郑州中医针灸研究院发展中心,从便民义诊到国际合作,郑州针灸正加快形成“技术领先、服务优质、国际认可”的发展格局。

未来,郑州市计划用3年时间,力争实现五大目标:专家团队与人才队伍综合实力、针灸临床服务能力跻身全国第一方阵;打造国内领先的中医针灸专科;产出一批有影响力的研究成果;培育具有国际影响力的交流品牌;建成国际化针灸人才培养基地。

郑州市将以建设具有国际影响力的中医针灸中心为牵引,持续深化国内外合作,加快人才引进与培养,推进技术研发和标准化建设,为中医药传承创新发展贡献郑州力量。
(图片由郑州市中医院提供)



郑州市中医院与全国知名针灸流派及国际机构签约



外国友人参观针具展示



大会开幕式



外国友人参加学术会议

四月的郑州,惠风和畅,杏林春满。黄河迎宾馆内高朋满座,满室艾香。

4月17日,备受瞩目的2026中国·郑州国际针灸大会在这里隆重开幕。来自世界各地的针灸领域的顶尖专家、国际组织代表与行业翘楚齐聚中原,围绕针灸学术传承、技术创新、国际标准与产业发展展开深度对话。

本次大会由世界针灸学会联合会、中国针灸学会、郑州市中医院联合主办,河南省针灸学会、河南中医药大学承办,并得到中国民间组织国际交流促进会及北京、天津、上海、南京、成都、广州等地多所中医药大学的大力支持。

大会设1个主会场和5个分会场,涵盖针灸学术流派传承与创新、针灸优势病种实践案例、针灸国际标准化建设、针灸前沿技术探索及青年医师成长等领域。在开幕式上,中国科学院院士仝小林、中国医大师黄瑾明、世界针灸学会联合会主席刘保延等专家作主旨报告。50余名国内针灸专家与来自25个国家的64名针灸医师参与了授课交流。