

■ 专科护理

# 老年性白内障合并冠心病患者围手术期护理难点及措施

□李静 薛帅旗

白内障是一种眼球中晶状体部位由于各种原因发生混浊导致视觉障碍的疾病。其常见类型包括老年性白内障、老年性白内障、外伤性白内障等,其中老年性白内障尤为常见。手术治疗是目前唯一有效的根治方法。但对于合并冠心病的老年患者而言,在围手术期平衡心血管风险、用药管理与眼部出血风险,是临床护理中的重点与难点。本文结合1例老年性白内障合并冠心病患者的围手术期护理实践,梳理循证护理要点,为同类患者的围手术期安全管理提供参考。

## 案例分析

患者,女,70岁,因“左眼视力下降1月余”入院,被诊断为左眼老年核性白内障、高血压3级、冠状动脉粥样硬化性心脏病。患者有高血压病史20年,最高血压210/90毫米汞柱(1毫米汞柱=133.322帕),长期口服多种降压药物;冠心病病史2年,规律服用扩张冠状动脉、抗血小板药物。患者拟行左眼白内障超声乳化摘出术+人工晶体植入术,术前评估跌倒风险、血栓风险、出血风险均偏高,围手术期护理难度较大。

患者术后在围手术期循证护理干预下,术眼无明显渗血、肿胀,视力提升至1.0,血压控制稳定,未出现心肌梗死、心律失常等并发症,顺利康复出院。

老年性白内障合并冠心病患者围手术期护理的难点在于多重风险的动态平衡:

1. 血压管理存在矛盾:既要控制血压以避免眼部出血,又要防止因降压过度导致冠状动脉灌注不足,诱发心肌梗死。
2. 抗凝用药矛盾:停用抗血小板药物后,眼部出血风险与冠状动脉血栓风险形成矛盾,需精准把控停药窗口期。
3. 应激反应防控:手术刺激易诱发血压波动及心律失常,需兼顾眼部手术需求与心血管稳定性。
4. 老年综合风险叠加:患者生理机能减退,导致跌倒、感染、认知障碍等多重风险并存,需实施多维度安全防护。

### 术前护理

病情监测与用药管理:动态监测患者的心电图、血压、心率变化,及时向心内科、眼科医师反馈异常指标,协助医生进行手术耐受度评估;在医师明确降压及抗凝药物的

## 护理难点及措施

调整方案,停药与重启时间后,做好用药后的反应观察,并指导患者规范服药。

- 心理干预:针对患者对手术及术后的焦虑情绪,进行一对一沟通,讲解手术流程、风险控制措施及成功案例,以缓解紧张情绪,避免因情绪波动诱发血压骤升。
- 健康宣教:指导患者进行深呼吸及有效咳嗽训练,强调低盐、低脂饮食的重要性,保持大便通畅,避免因用力排便导致血压骤升。
- 术中护理
  - 生命体征监测:术中需持续监测血压、心率及血氧饱和度,警惕血压骤升、心律失常等异常情况,并及时与手术医师及麻醉医师沟通处理。
  - 体位与环境管理:调节手术室温度、湿度,保持患者舒适体位,避免因长时间固定体位诱发不适;建立静脉通路,确保输液通畅,备好急救药品与器械。
  - 手术配合:严格执行无菌操作

规范,精准迅速传递手术器械,以缩短手术时间并减少手术刺激,同时注意患者保暖,避免低体温诱发心血管应激反应。

### 术后护理

- 眼部护理:保持术眼敷料清洁干燥,观察术眼有无渗血、渗液,遵医嘱使用抗炎、抗感染滴眼液;指导患者避免揉眼、低头弯腰、剧烈活动,防止眼压升高诱发出血。
- 心血管监测:术后持续监测血压、心率变化,警惕胸闷、胸痛等心肌缺血症状;指导患者低盐、低脂饮食,合理补水,降低血液高凝状态。
- 安全防护:评估患者跌倒风险,床旁设置防护栏,加强夜间巡视;指导患者进行床上踝泵运动,预防深静脉血栓形成。
- 健康指导:出院前指导患者正确用药、眼部护理、饮食及活动注意事项,强调定期复查的重要性,并告知出现眼部不适等症状及时就诊。

## 护理体会与反思

老年性白内障合并冠心病患者的围手术期护理需以循证医学为指导,通过多学科协作实现多重风险的动态平衡。护理人员不仅需要具

备扎实的专科护理技能,还需要具备跨学科知识储备,以精准识别并处理血压、抗凝、应激等多重风险。同时,将中医护理技术与循证护理

相结合,可进一步缓解患者焦虑、稳定血压,为老年性白内障合并基础疾病患者的围手术期护理提供思路。(作者供职于许昌医院)

## ■ 小发明

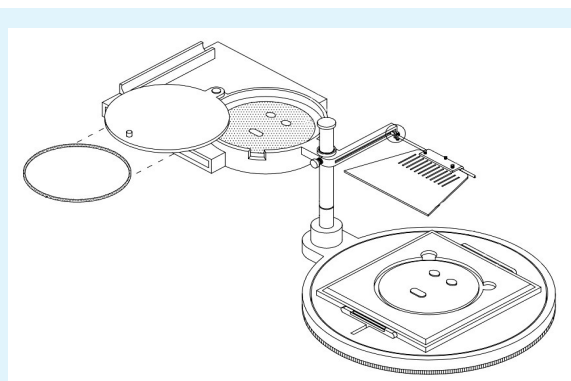

中药面膜塑形器的支架与底盘分开时的简易结构示意图

### 技术背景

中药面膜塑形器主要用于敷中药面膜时,帮助面膜更好地贴合面部轮廓。对于鼻翼两侧、颧骨下方等一些难以用手均匀涂抹的区域,使用面膜塑形器可以确保面膜均匀分布,避免因面膜过厚或过薄导致浪费或效果不佳。同时,面膜塑形器还能促进面膜成分更好地渗透到皮肤深层,加速中药成分的有效吸收。但使用现有面膜塑形器时,需在表面铺设中药并用刮板反复刮平,这一过程不仅耗时,导致多人使用时等待时间延长,还易使操作的医护人员手部酸痛,便捷性不足。因此,有必要设计一种中药面膜塑形器。

### 创新内容

这种中药面膜塑形器包括底盘、塑形板、刮板、面膜、固定器、调节杆等。塑形板设置在底盘的上表面,底盘的上表面固定连接辅助杆,辅助杆的外表面滑动连接有支架。支架上设置有支架横板。面膜和固定器设置在支架内侧,与塑形板配合使用。刮板可拆卸连接在支架表面。底盘内部设置有驱动组件,用于驱动塑形板转动。

### 有益效果

1. 使用该中药面膜塑形器时,先将面膜放在塑形板的上表面,通过固定器压在面膜上方将其固定,随后将中药铺在面膜上方,调整支架使刮板贴合中药表面,再通过驱动组件带动塑形板转动,可快速、有效地将中药面膜刮平平整。
2. 该塑形器闲置时,可将支架横板转动并扣合于塑形板上方,减少表面积尘。
3. 调节杆底端表面的复位弹簧可夹持塑形板,有效避免装置转动时塑形板移位。(作者供职于河南省中医院)

# 一种中药面膜塑形器

□李晶晶 文/图

# 服务下沉惠民生 聚力赋能促提质

## ——洛阳市第一人民医院城市医疗集团系列惠民活动侧记

本报记者 刘永胜 通讯员 徐建军 李瑜琪 张诣雪

为深入贯彻落实健康中国战略,持续深化医疗集团一体化建设,破解基层医疗技术薄弱、群众就近就医不便等难题,近期,洛阳市第一人民医院城市医疗集团充分发挥总院的龙头引领作用,通过常态化开展基层医技精准赋能培训、公益眼科义诊、集团联动共建等一系列惠民专项活动,以专业力量夯实基层医疗根基,以暖心服务贴近群众需求,切实打通基层就医服务“最后一公里”。

### 医技赋能强根基,精准培训提能力

为推动医疗服务同质化、标准化发展,切实补齐基层诊疗技术短板,全面提升基层医务人员的诊疗能力与应急处置水平,医疗集团以“传帮带、共提升、同进步”为核心,于6月5日赴洛阳建安医院开展药品合理使用培训,并于6月11日赴洛阳东都医院开展急救急救业务培训。

两场赋能培训紧密贴合基层临床工作痛点难点,聚焦群众高频就医需求,内容覆盖慢性病规范化诊疗、常见病精准诊疗、急救急救实操、临床合理用药、传染病防控、医患沟通技巧、病历文书规范书写、双向转诊流程、重点人群健康精细化管理等核心业务。授课专家结合多年临床经验,依托典型临床病例,深入浅出地拆解诊疗要点、剖析常见诊疗误区、讲解疑难问题处置方案,内容兼具专业性、实用性和指导性。培训摒弃形式化授课,采用“理论授课+实操演示+现场答疑”的模式,侧重实战能力提升,有效更新了基层医务人员知识储备,规范了基层诊疗流程,统一了集团诊疗服务标准,全面夯实了基层医疗服务根基,助力实现“小病不出乡、大病能转诊、诊疗同质化”的服务目标。

6月12日~16日,瀍河区卫生健康委主办“2026年瀍河区乡村医生业务培训”,洛阳市第

一人民医院作为城市医疗集团牵头单位具体承办本次培训,来自瀍河区卫生院、白马寺镇卫生院及辖区各村卫生室的80余名乡村医生齐聚洛阳市第一人民医院参加学习。本次培训的讲师团队由神经内科、心血管内科、耳鼻喉头颈外科、康复医学科、内分泌科、妇产科、儿科、急诊科、口腔科、肾内科、呼吸科等多个学科的专家组成。专家们结合临床案例,为乡村医生带来实用、贴近基层的急救培训环节,确保乡村医生遇到突发状况时,能够规范、有效地开展救治。

### 义诊下乡暖民心,守护群众眼健康

为让辖区老年群众在家门口就能享受专业眼科诊疗服

务,切实解决老年人眼科就医不便的问题,5月30日,医疗集团选派眼科骨干专家团队走进洛龙区李楼卫生院,开展义诊活动。

义诊现场秩序井然,氛围融洽。专家团队耐心接待每一位前来咨询、就诊的老年群众,并利用便携医疗设备重点开展眼底检查,细致排查白内障、青光眼、干眼症、老花眼、眼底病等中老年高发眼病。检查结束后,专家们为老年人一对一分析检查结果、答疑解惑,并结合老年人身体情况给出个性化的诊疗方案。同时,专家现场围绕老年眼病预防、科学用眼、眼部疾病日常护理等内容开展健康宣讲,普及护眼知识,纠正老年人不良用眼习惯。此次义诊精准贴合老年群体需求,把便捷专业的眼健康服务送到群众身边,实现了眼病的

早发现、早干预、早治疗,有效提升了老年群众的健康防护意识,获得了辖区群众的好评。

### 联动共建聚合力,全域提质惠民生

常态化惠民赋能系列活动是洛阳市第一人民医院城市医疗集团深化一体化建设、推动区域医疗资源均衡发展的重要举措。自组建以来,医疗集团始终坚守公立医院公益初心,充分发挥总院在技术、人才、资源方面的优势,搭建起上下联动、资源共享、优势互补、共同发展的医疗协作平台。

除技能培训、惠民义诊外,医疗集团还持续常态化开展双向转诊对接、专家坐诊下沉、教学查房、业务交流、管理共建等多样化集团联动活动,以加强与各协作单位的深度合作,不断完

善分级诊疗、双向转诊、资源共享的协作机制。通过推动医疗技术、优质资源、先进管理经验全方位下沉基层,集团内各医疗机构的服务能力、服务质量得到同步提升,逐步构建起“总院引领、基层联动、全域提质、全民受益”的医疗服务新格局。

下一步,洛阳市第一人民医院城市医疗集团将持续加强集团一体化建设,常态化、规范化开展基层惠民服务和医技赋能提升活动,持续细化下沉服务内容、拓宽服务覆盖面、提升服务精准度,补齐基层医疗服务短板,优化辖区医疗卫生服务体系,以更专业的技术、更优质的服务、更务实的举措守护辖区群众身体健康,为洛阳区域卫生健康事业高质量发展注入坚实力量。(本文图片由洛阳市第一人民医院宣传科提供)



药品合理使用培训

### 洛阳市第一人民医院简介

洛阳市第一人民医院系2025年4月25日由原洛阳市第一人民医院、第三人民医院整合组建而成,加挂洛阳职业技术学院第一附属医院、洛阳职业技术学院临床医学院牌子,是一所集医疗、教学、科研、预防、急救、康复于一体的综合性三级医院,具有7个国家级、3个省级、5个市级称号与资质。

医院现设有中州、陇海两个院区,总占地面积64.2亩(1亩=666.67平方米),总建筑面积6.93万平方米,开放床位1243张,下辖及领办5个社区卫生服务中心和5个急救站。目前,医院共有职工1900余人,其中中高级专业技术人员1106人(含高级职称286人),硕士以上284人(含博士1人);拥有4个省级临床重点专科,14个市级临床重点专科,1个市级中医重点学科,1个市级重点实验室,建有2个国家级名老中医传承工作室,2个专科共建医院项目,4个名医工作站;拥有128排CT(计算机断层成像)、1.5T核磁共振、血管造影X光机、德国蔡司全飞秒屈光手术系统及全套先进的超声手术诊断设备、直线加速器等大型医疗设备,为临床诊断治疗的准确高效提供了强有力的保障。

2025年12月9日,洛阳市第一人民医院城市医疗集团揭牌。该集团联合瀍河区、老城区区内等33家一级、二级医疗机构,社区卫生服务中心及乡镇卫生院共同组建,以“资源共享、协同发展”为原则,通过统一管理、远程协作、专家下沉、人员培训等机制,着力构建“基层首诊、双向转诊”的服务新格局,推动医疗资源均衡布局与服务同质化,为居民提供连续、优质、高效的医疗服务。



急诊急救业务培训



“爱眼日”公益系列活动现场